

# BIS RapidRail® Zaczepy do dźwigarów WM

mocowanie do dźwigarów

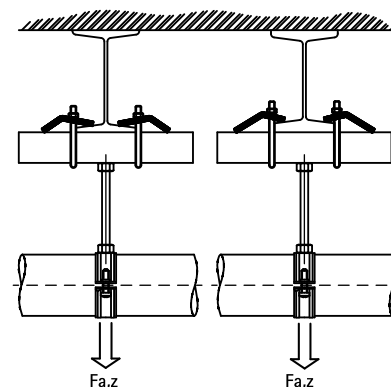

## Zalety i właściwości

- do solidnych mocowań na konstrukcjach stalowych bez wiercenia i spawania
- dla uzyskania stabilnego mocowania należy użyć 2 produktów
- Nr kat. 658 5 011: przeznaczona dla WM0, 1, 15, 2, 30
- Nr kat. 658 5 014: przeznaczona dla WM35
- materiał: stal
- ocynkowane elektrolitycznie

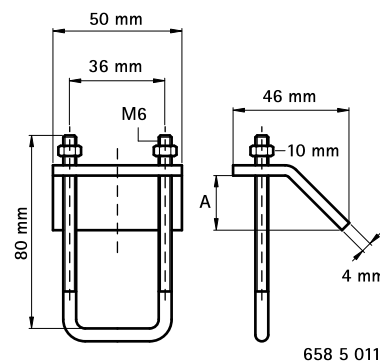

658 5 011

Nr kat.	A (mm)	Dla szyny	T (max.) (Nm)	Fa,z (N)	Pud.
658 5 011	< 16	WM0 - 30	15,0	4 500	50
658 5 014	< 20	WM35	15,0	3 300	50

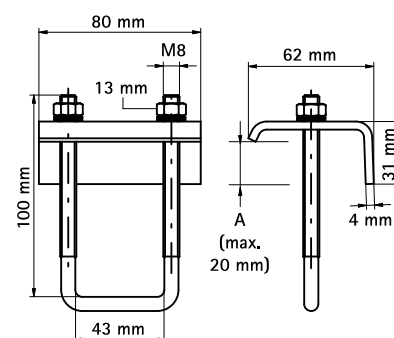

658 5 014

## Uzupełnienie

BIS RapidRail® Szyny montażowe