

BIS RapidStrut® Śruby młotkowe G2 (BUP1000)

mocowanie do szyn Strut



Zalety i właściwości

- kompletna nakrętka ślizgowa z trzpieniem gwintowanym, podkładką i sprężyną BIS RapidStrut®
- zestaw wstępnie zmontowany, dający możliwość wielokrotnej regulacji położenia punktu mocowania w szynie
- materiał: części metalowe wykonane ze stali 1.0332; sprężyny wykonane z POM (polioxyetylen) w kolorze zielonym
- pokrycie powierzchni:
 - produkt jest elementem systemu BIS UltraProtect® 1000
 - odpowiednie także do zastosowań na zewnątrz budynków
 - odporność min. 1000 godzin w teście mgły solnej (max 5% czerwonej rdzy) zgodnie z ISO 9227

Nr kat.	G	L	LU (mm)	s (mm)	SW1 (mm)	T (max.) (Nm)	Fa,z (N)	Pud.	Kart.
6527 8 5804	M8	40 mm	16	6,0	13	15,0	6 000	5	150
6527 8 5805	M8	50 mm	26	6,0	13	15,0	6 000	15	150
6527 8 5806	M8	60 mm	36	6,0	13	15,0	6 000	5	100
6527 8 5808	M8	80 mm	56	6,0	13	15,0	6 000	5	100
6527 8 5810	M8	100 mm	76	6,0	13	15,0	6 000	5	100
6527 8 5004	M10	40 mm	12	8,0	17	15,0	9 500	5	150
6527 8 5006	M10	60 mm	32	8,0	17	15,0	9 500	5	100
6527 8 5008	M10	80 mm	52	8,0	17	15,0	9 500	5	100
6527 8 5204	M12	40 mm	10	10,0	19	30,0	10 000	5	100
6527 8 5206	M12	60 mm	30	10,0	19	30,0	10 000	5	100

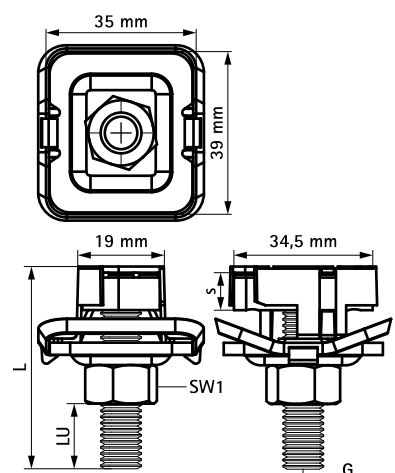

Zamiennik

BIS RapidStrut® Śruby młotkowe regulowane

Uzupełnienie

BIS RapidStrut® Szyny montażowe DS 5 (BUP1000)

BIS RapidStrut® Konsole ścienne (BUP1000)