

BIS RapidStrut® Nakrętki ślizgowe

mocowanie do szyn Strut



Zalety i właściwości

- kompletna nakrętka ślizgowa z podkładką i sprężyną BIS RapidStrut®
- zestaw wstępnie zmontowany, dający możliwość wielokrotnej regulacji położenia punktu mocowania w szynie
- materiał: części metalowe wykonane ze stali 1.0332; sprężyny wykonane z POM (polioxyetylen) w kolorze zielonym
- ocynkowane elektrolitycznie

Nr kat.	G	s (mm)	Dla szyny	T (max.) (Nm)	Fa,z (N)	Pud.	Kart.
6651 7 106	M6	6,0	Strut	7,5	5.300	20	200

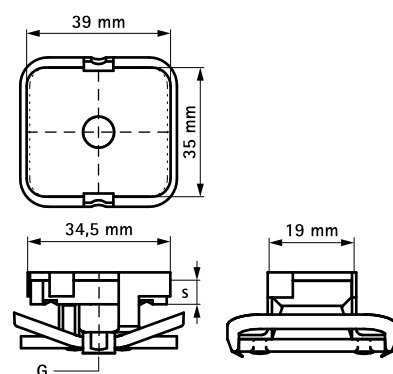

Uzupełnienie

- BIS RapidStrut® Konsole ścienne (BUP1000)
- BIS RapidStrut® Szyny montażowe