

# BIS RapidRail® Uchwyty ściennie

mocowanie do ścian

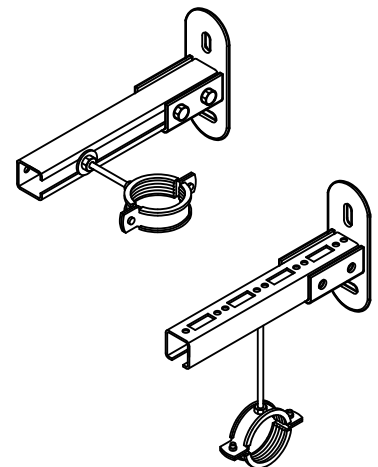

## Zalety i właściwości

- płyta ścienna z przyspawanym stabilnym kołnierzem siodłowym
- umożliwiają samodzielne tworzenie konsol ściennych z szyn montażowych
- szyna może być przymocowana otwarciem do dołu lub dowolnego boku
- Nr kat. 661 3 200: przeznaczona dla WM0, 1, 15, 2, 30
- Nr kat. 661 3 235: przeznaczona dla WM35
- otwory (fasolkowe) montażowe są przestawione względem siebie o 90° w celu ułatwienia montażu
- spawane CO<sub>2</sub>
- posiadają zamontowane nakrętki ślizgowe BIS RapidRail® w celu usprawnienia montażu, oraz umożliwienia wstępnego montażu szyny przed jej ostatecznym dokręceniem
- materiał: części metalowe wykonane ze stali 1.0332; sprężyny wykonane z POM (polioxymetylen) w kolorze zielonym
- ocynkowane elektrolitycznie

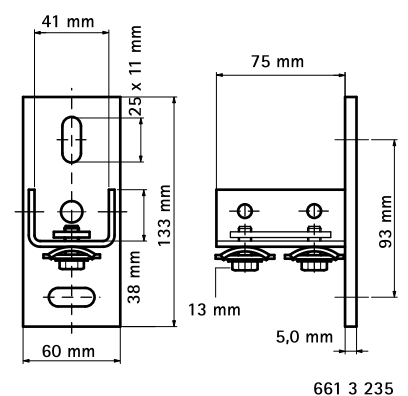
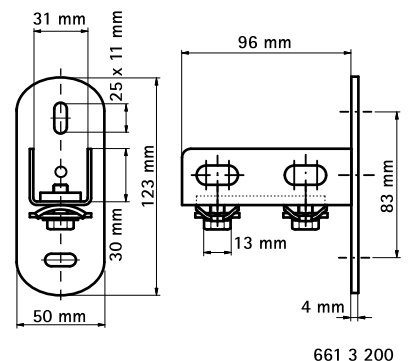

Nr kat.	Dla szyny	T (max.) (Nm)	Pud.
661 3 200	WM0 - 30	15,0	25
661 3 235	WM35	15,0	25

## Uzupełnienie

BIS RapidRail® Szyny montażowe