



Zastosowanie

Wentylator boczno-kanalowy o napędzie bezpośrednim przeznaczony do bezolejowego transportu nieagresywnych i niewybuchowych gazów lub do wytwarzania nad i podciśnienia. Urządzenia do transportu niedużych ilości powietrza przy dużych oporach sieci, transportu pneumatycznego, maszyny graficzne, poczta pneumatyczna, podnośniki pneumatyczne, wielostopniowe urządzenia filtracyjne o bardzo wysokim stopniu separacji pyłów, odkurzacze przemysłowe, napowietrzanie basenów, płukanie filtrów, w biologicznych oczyszczalniach ścieków, galwanizerniach, etc.

Konstrukcja

Obudowa wentylatora, wirnik (wyważony dynamicznie wg ISO 1940) oraz obudowa tłumika dźwięku wykonane są ze stopów aluminium. Wentylator przystosowany jest do pracy w pozycji poziomej lub pionowej. Wentylatory o napędzie pasowym o charakterystykach dostosowanych do potrzeb klientów wykonywane są na życzenie. Na zamówienie urządzenie może być dostarczone w dowolnym kolorze z palety RAL (standardowo RAL 7042 – szary).

Silnik elektryczny

Silnik elektryczny wykonany zgodnie z obowiązującymi Dyrektywami oraz klasami sprawności, oznaczony znakiem CE. Silnik wyposażony w zabezpieczenie termiczne (PTC lub PTC i TP) oraz obce chłodzenie (jedynie wersja FC). Klasa izolacji – F. Stopień ochrony - IP55. Zasilanie – 230/400V 100Hz lub 400V 100Hz (w zależności od mocy silnika).

Zastosowanie silnika z obcym chłodzeniem daje możliwość regulacji prędkości obrotowej wentylatora w szerokim zakresie.

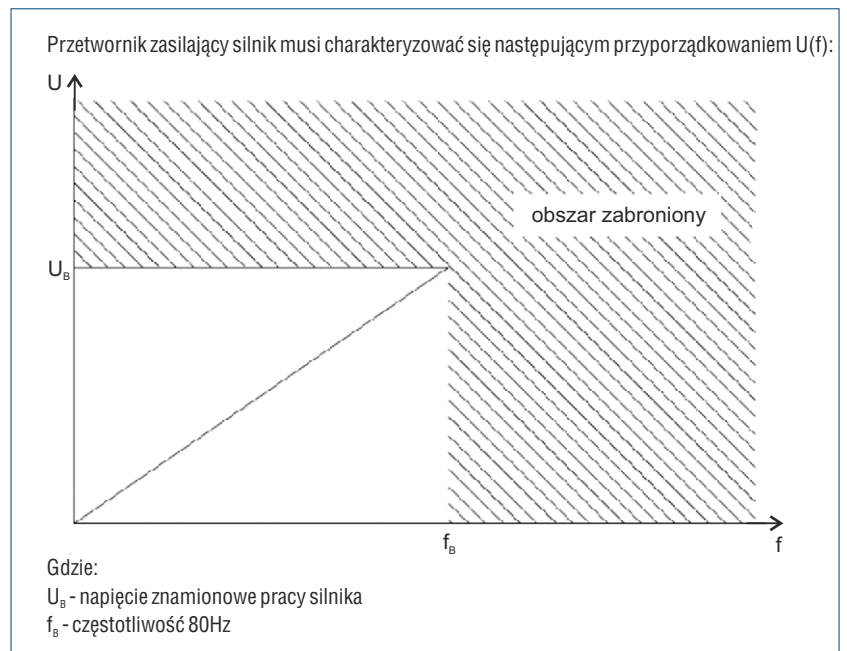

Przy nieprzestrzeganiu zaleceń prąd silnika wzrasta nieproporcjonalnie i silnik napędowy nie osiąga obrotów znamionowych. W żadnym wypadku nie wolno ustawiać wyższej częstotliwości (prędkości obrotowej) na przetworniku, niż częstotliwość 100Hz podana na tabliczce znamionowej, ponieważ może dojść do przeciążenia silnika lub do uszkodzenia wentylatora z powodu zbyt wysokiej prędkości obrotowej. Na przetworniku nie wolno ustawiać tzw. boosta, ponieważ powoduje to zbyt silne nagrzanie silnika napędowego. W celu ochrony silnika napędowego należy podłączyć czujnik temperatury na odpowiednich wejściach przetwornika.

Dane techniczne

Typ	maks. prędkość obrotowa [obr/min]	maksymalna moc silnika [kW]	maksymalne natężenia [A]	napięcie [V]	napięcie silnika chłodzącego [V]	wydajność maksymalna [m³/h]	ciśnienie maksymalne [mBar]	masa [kg]	nr artykułu
SC-F-10-150T FC(230VAC)	4600	1,5	3,2	400VY 5-80Hz	230VAC 50Hz	164	220	22	46511610
SC-F-10-220T FC(230VAC)	4600	2,2	4,7	400VY 5-80Hz	230VAC 50Hz	97	300	24	46511615
SC-F-20-300T FC(230VAC)	4600	3,0	6,1	400VY 5-80Hz	230VAC 50Hz	270	300	34	46511630
SC-F-20-400T FC(230VAC)	4600	4,0	7,5	400VY 5-80Hz	230VAC 50Hz	270	420	37	46511635
SC-F-30-750T FC(230VAC)	4600	7,5	15	400VY 5-80Hz	230VAC 50Hz	510 (80Hz)	380 (70Hz)	55	46511650
SC-F-40-1500T FC(230VAC)	4600	15	29,5	400VY 5-80Hz	230VAC 50Hz	1000 (80Hz)	280 (70Hz)	155	46511665

Wymiary [mm]

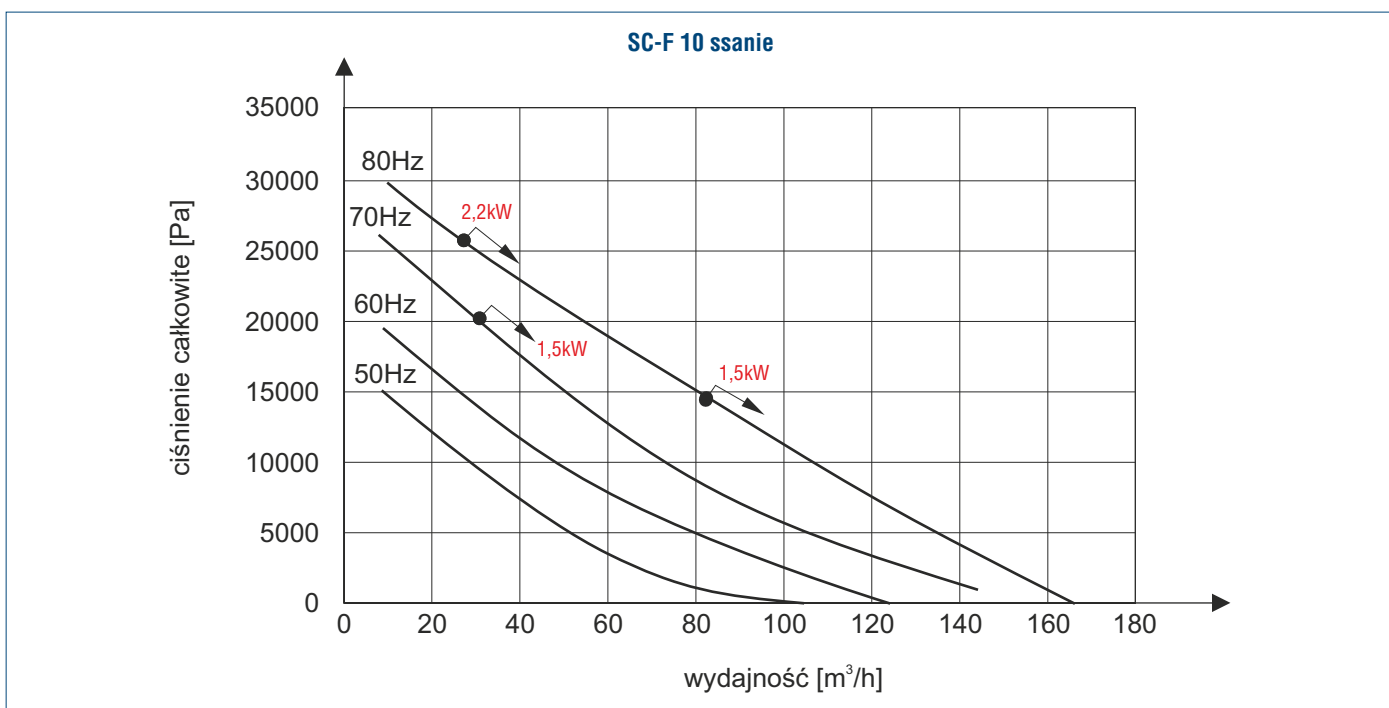
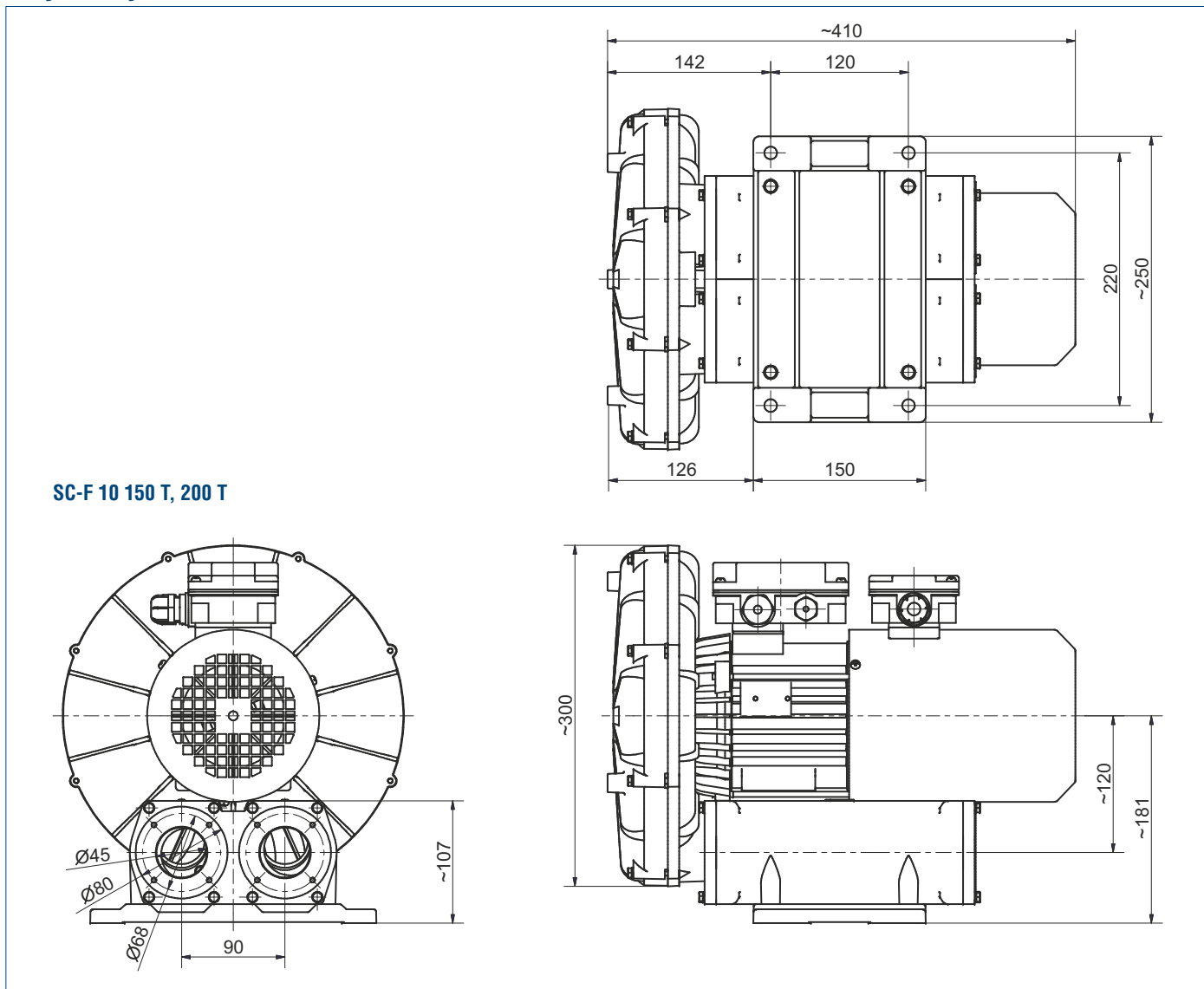

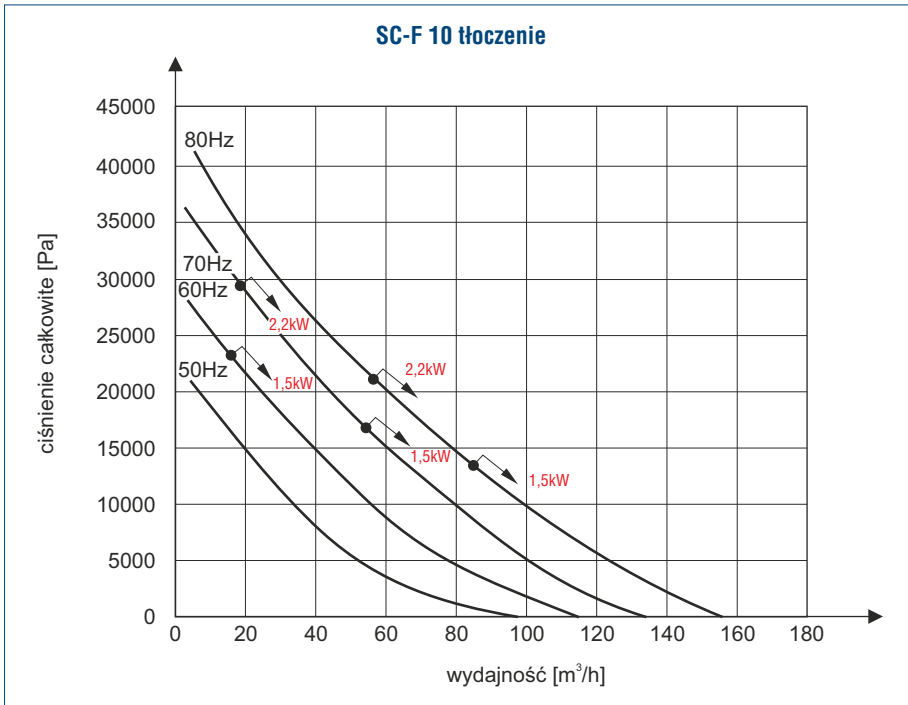

Wymiary [mm]

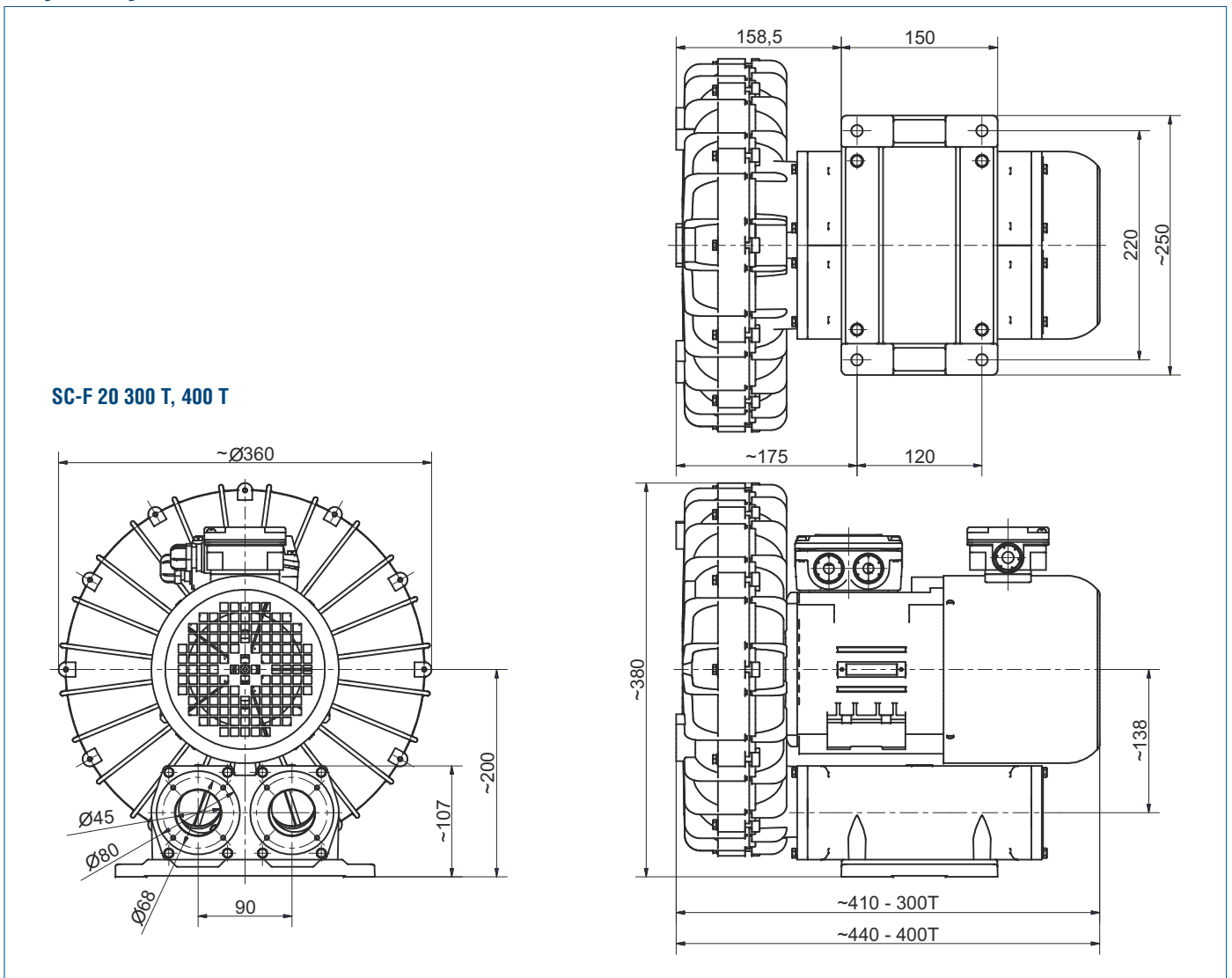

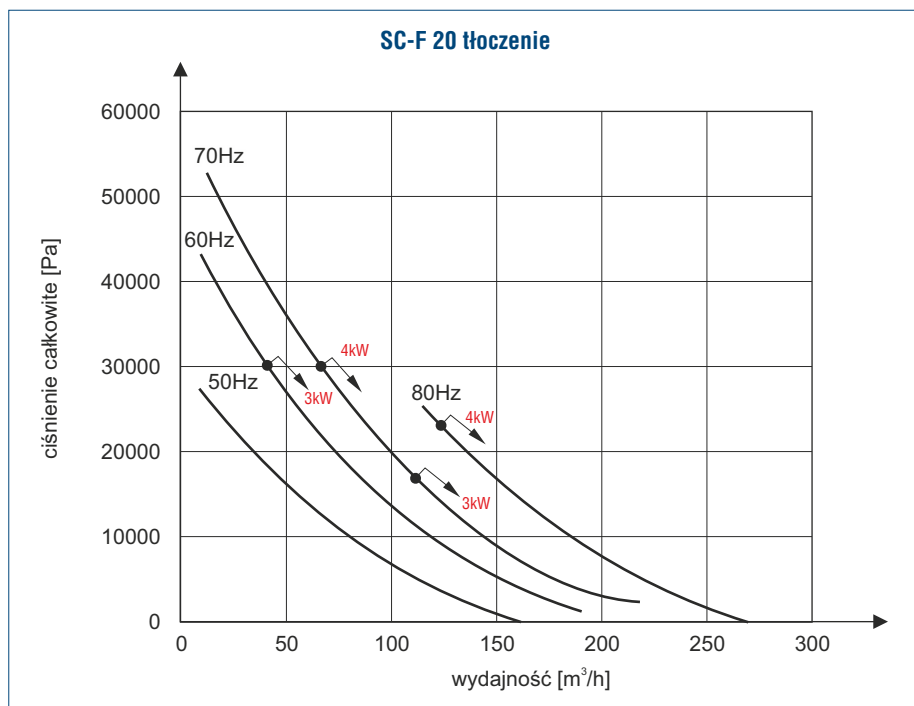
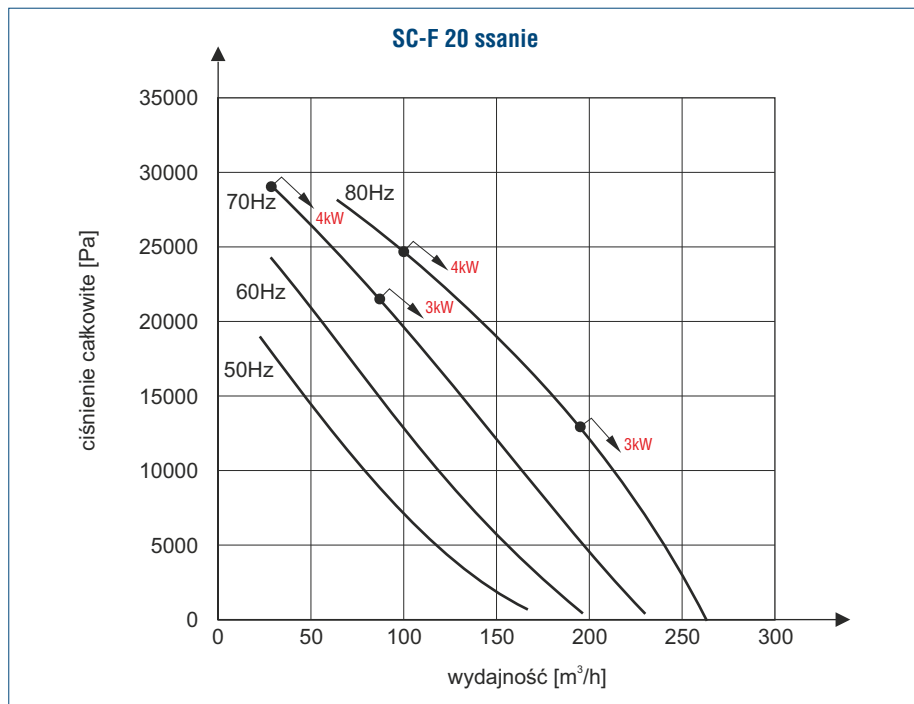

Wymiary [mm]

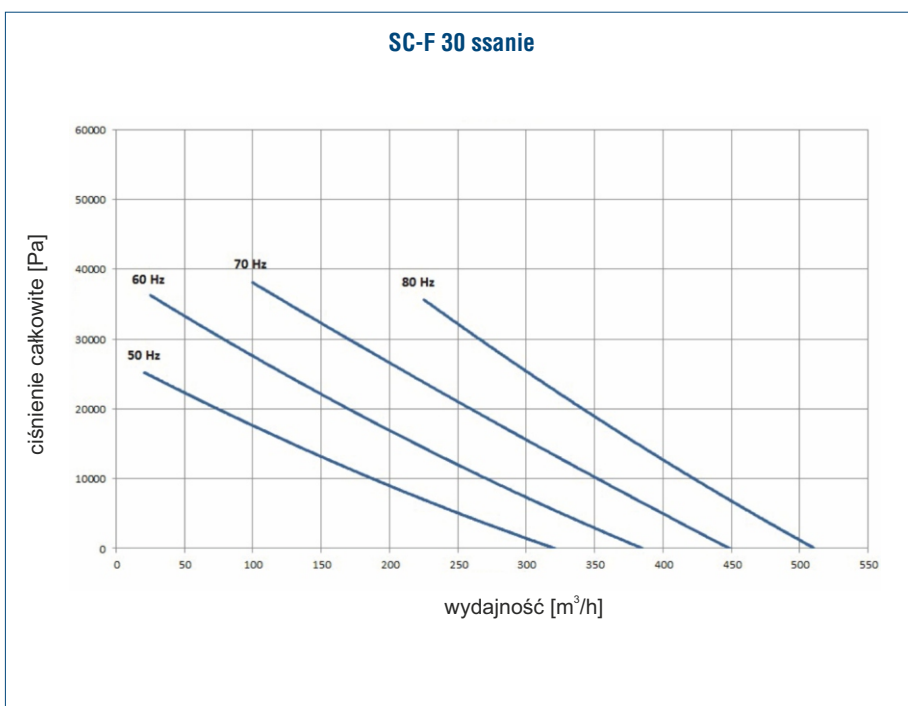
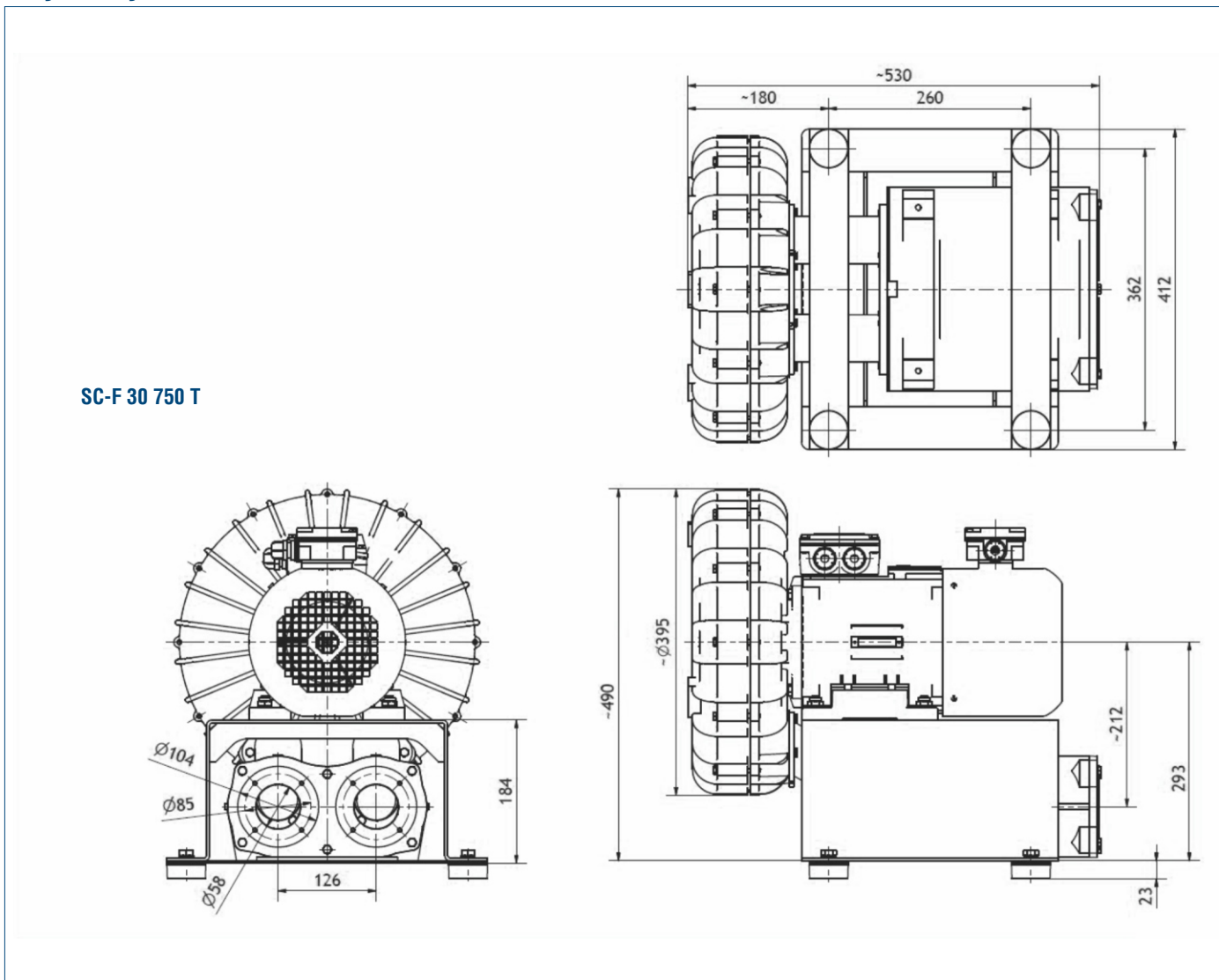

SC-F 30 łoczenie

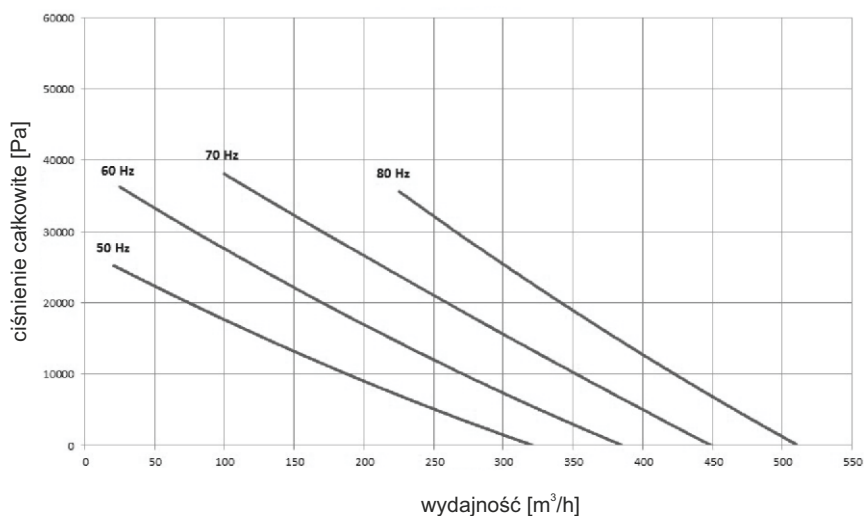

Wymiary [mm]

SC-F 40 1500 T

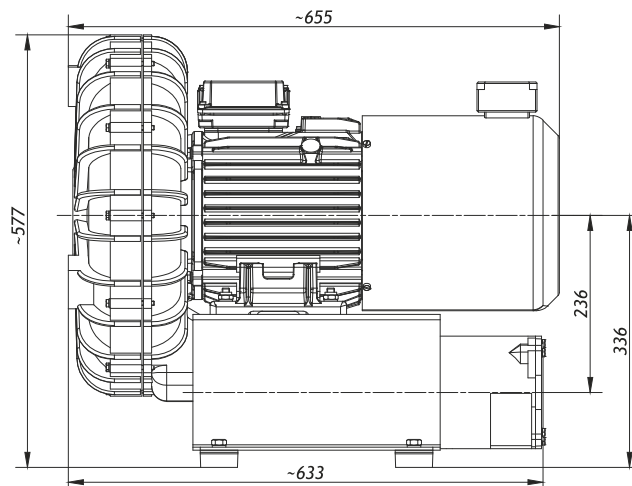
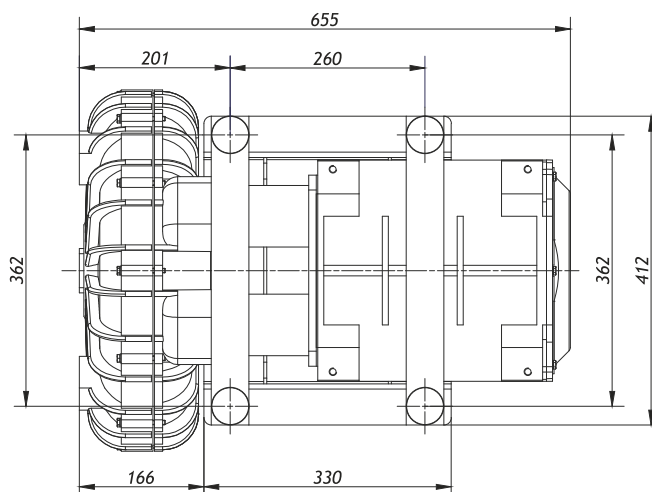
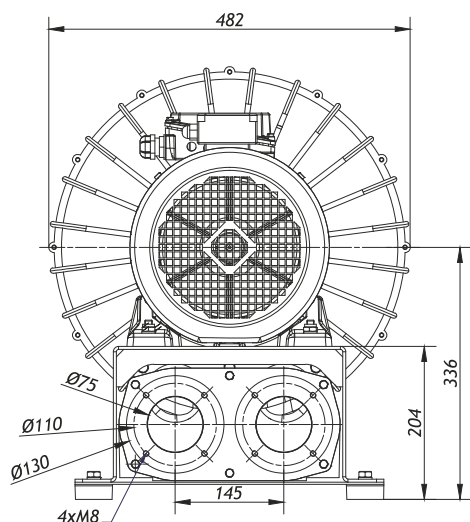

SC-F 40 ssanie

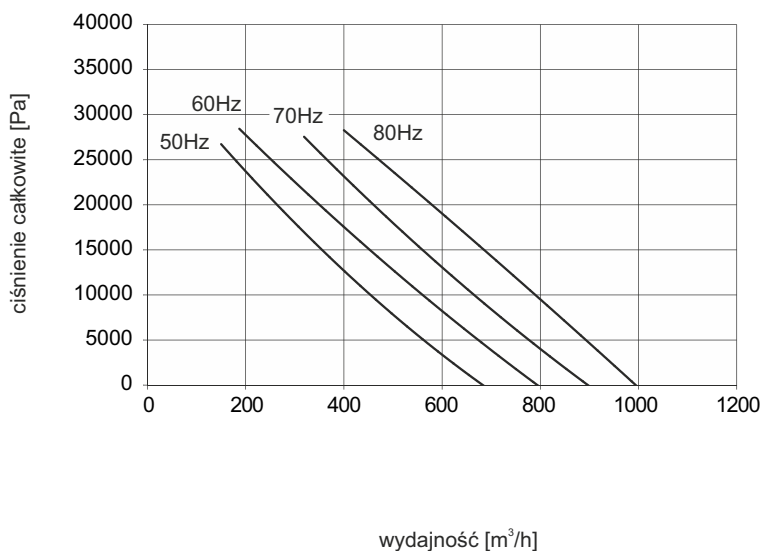

SC-F 40 tłoczenie

