



Centrale rekuperacyjne z wymiennikiem krzyżowym Vent-Axia MVHR

HR500/HR500X

Cechy

- Efektywna jednostka odzysku ciepła o wydajności 550m³ lub w trybie wyciągowym o wydajności 900m³/h;
- Lekki, kompaktowy i łatwy w instalacji
- Zintegrowane żaluzje w modelu typu X
- Łatwy do czyszczenia
- 70% odzysk ciepła
- Sterownik z trybem czujnika pozwala na stosowanie szeregu czujników w połączeniu z jednostkami HR500 i HR500X
- Można stosować na basenach
- Prosta obsługa i konserwacja
- Obudowa wykonana z PCV • Wymienne filtry

Vent-Axia®

Opis

Wentylacja z odzyskiem ciepła

Urządzenie wentylacyjne do odzysku ciepła HR500 do montażu w ścianach, usuwa powietrze z pomieszczenia i nawiewa świeże z zewnątrz.

Idealne do sal komputerowych, lekcyjnych, biur oraz placówek zdrowia i wypoczynkowych. Urządzenie Vent-Axia HR500 jest idealnym rozwiązaniem dla powierzchni komercyjnych, które wymagają zrównoważonego nawiewu i wywiewu. Niniejsze urządzenie wentylacyjne z odzyskiem ciepła jest w stanie wymienić 550m³/h.

Kompaktowy moduł odzysku ciepła pozwala na ogrzewanie powietrza nawiewanego przez powietrze wywiewane bez mieszania obu strumieni. Urządzenie oszczędza energię ponieważ nie pobiera prądu podczas ogrzewania. HR500 oraz HR500X składają się ze wzmocnionego teleskopowego rękawa ściennego, który mieści główny korpus urządzenia. Urządzenie można swobodnie montować w ścianach o grubości do 670mm. Za kratkami czołowymi schowane są filtry, elementy wymiennika ciepła i wentylatory. Wszystkie elementy rękawa, wymiennika ciepła i kratek wykonano z wytrzymałych polimerowych materiałów.

Prąd

Maksymalna temperatura otoczenia wynosi +40°C. Napięcie zasilania 220-240V/l/50Hz.

Vent-Axia®

Dane techniczne

Wydajność

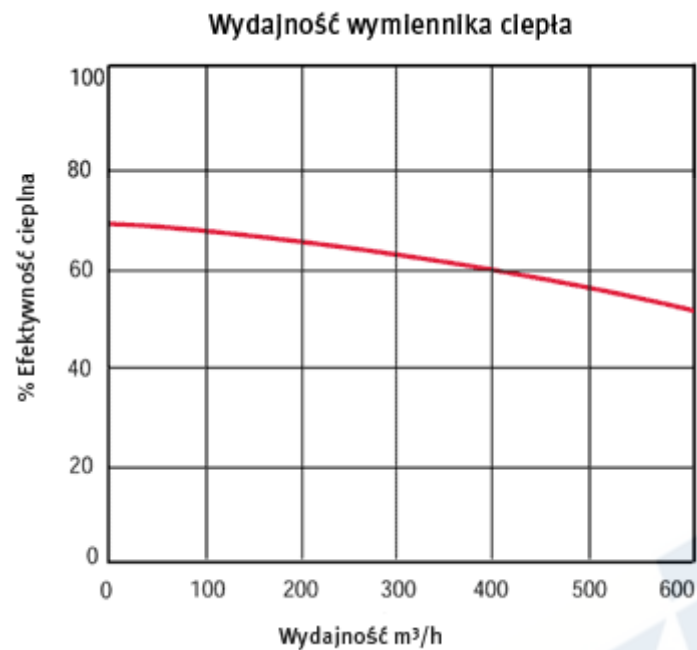

Model	Przepływ powietrza [m³/h]		Watt (maks)	Głośność (maks.) dB(A) @ 3m
	Odzysk ciepła (maks.)	Tryb wydmuchu (maks.)		
HR500	550	900	200	53
HR500X	550	900	220	53

Prąd

Maksymalna temperatura otoczenia wynosi +40°C.

Napięcie zasilania: 220-240V/1/50Hz.

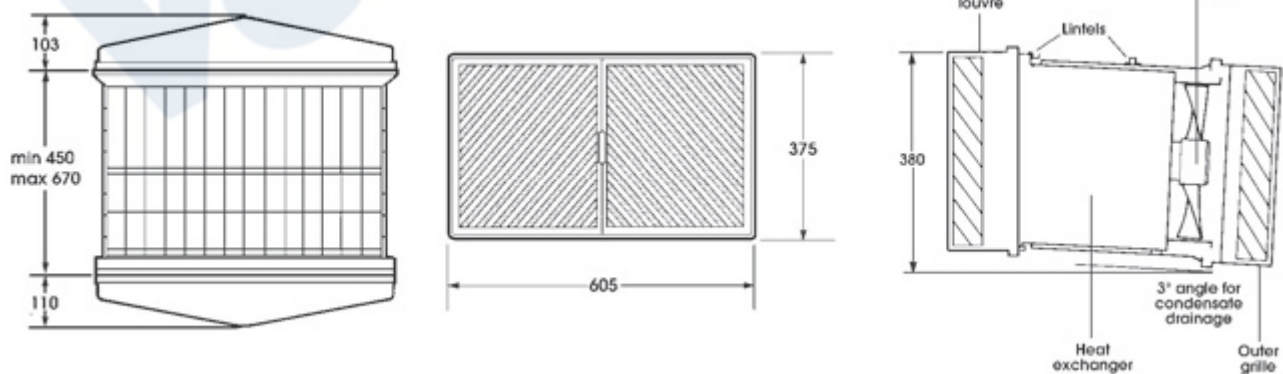

Wymiary/Waga

Waga: HR500: 16.0 kg
HR500X: 19.0 kg

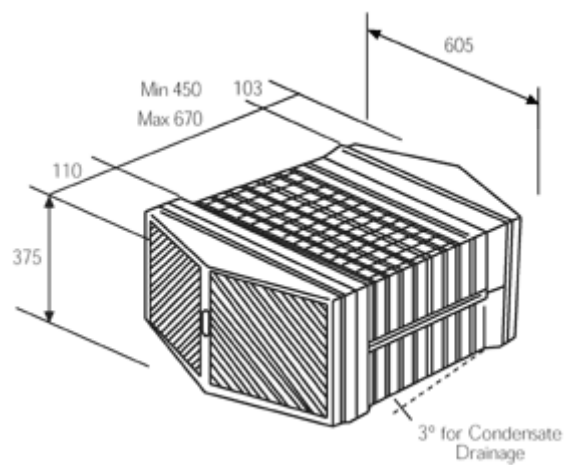

Vent-Axia®