

Przeznaczenie

Elementy zawieszek L; L-II; Z; C są przeznaczone do montażu zawieszek przewodów wentylacyjnych i klimatyzacyjnych o przekroju prostokątnym, przy użyciu prętów gwintowanych.

Materiał

Elementy wykonywane są z tłoczonej stali i pokryte powłoką cynkową.
Amortyzatory – gumowe.

Charakterystyka użytkowa

- łatwość montażu w każdych warunkach
- minimum przenoszenia drgań instalacji poprzez podwieszenie na elementy konstrukcyjne
- obciążenie statyczne max. 0,41 kN (41kp)
- typ-4 zapewnia dodatkowe doszczelnienie złącza kołnierzowego oraz umożliwia szybki montaż (bez wiercenia i nitowania)

Zalecenia montażowe

Dla zawieszek L; L-II i Z mocowanie do ścianki kanału w wariantach:

1. Nit rurkowy $\text{Ø}3 \times 10$ (wierćło $\text{Ø}3,3 \text{ mm}$)
2. Blachowkręty $\text{Ø}3,3 \times 12$ (wierćło $\text{Ø}3,0 \text{ mm}$)
3. Wkręty samowierzące VDK $03,5 \times 10$

Rozstaw podwieszek max do 2500 mm.

Typ-1 Zawieszenie „L”

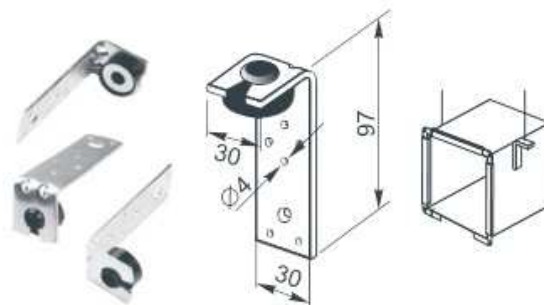

Typ-5 Zawieszenie „L-II”

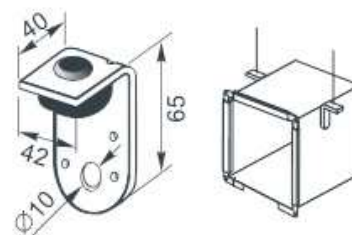

Typ-2 Zawieszenie „Z”



Typ-4 Zawieszenie „C”

