



Centrale rekuperacyjne z wymiennikiem krzyżowym przeciwprądowym SALDA RIS EKO

RIS 700 EKO

WERSJA PIONOWA (V)

Opis

Centrale wentylacyjne RIS EKO wyposażone są w wysokowydajny przeciwprądowy wymiennik ciepła. Jednostki służą do wentylacji domów oraz innych ogrzewanych pomieszczeń. Ten model produktu może być sterowany za pomocą sterowników Stouch i Flex.

- Ciche i wydajne wentylatory EC.
- Sprawność wymiennika ciepła: do 90%.
- Zintegrowana nagrzewnica elektryczna lub opcjonalnie wodna.
- Sterowanie przepływem powietrza.
- Sterowanie temperaturą powietrza doprowadzanego.
- BY-PASS z siłownikiem.
- Ochrona przeciwzamrazaniowa wymiennika ciepła.
- Niski poziom hałasu.
- Izolacja akustyczna ścian: 30 mm.
- Szybki i łatwy montaż.
- Całkowicie zintegrowany system sterowania typu plug&play.
- Zintegrowany presostat mierzący poziom zanieczyszczenia filtra.
- Sterowanie nagrzewnicą elektryczną: 0-10V.
- Opcjonalny przetwornik CO₂, ciśnienia lub wilgotności.

SALDA

Dane techniczne

Wersja z nagrzewnicą elektryczną

Powietrze nawiewane

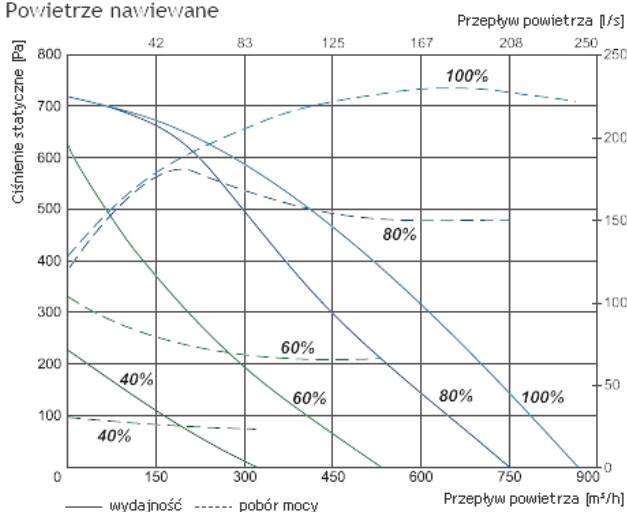

Powietrze wywiewane

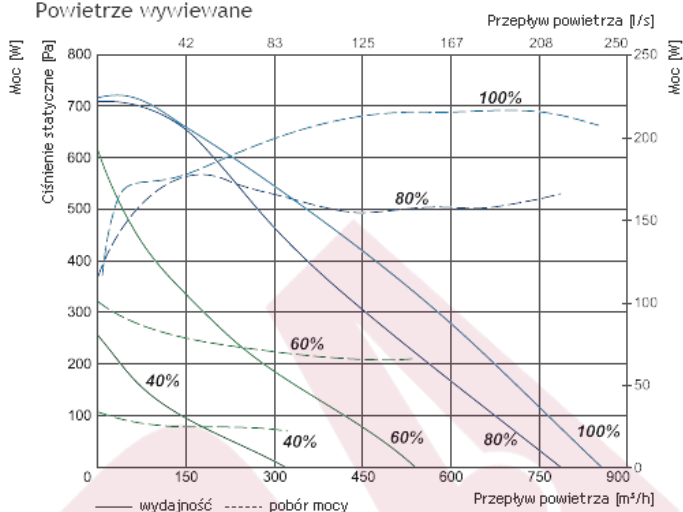

Moc właściwa wentylatora

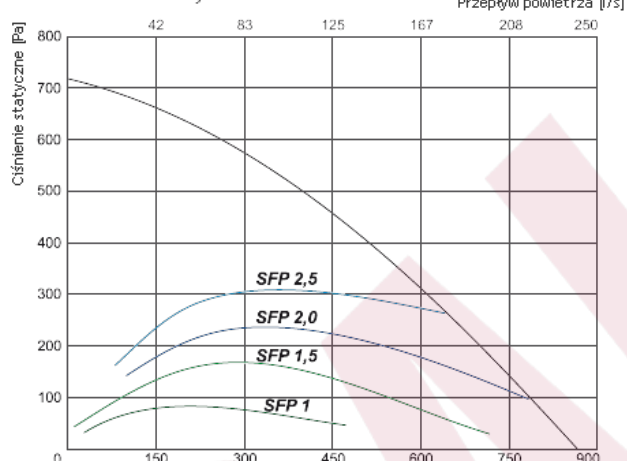

$$SFP = \frac{\text{całkowita moc do zasilania i wentylatory wyciągowe kW}}{\text{przepływ powietrza m}^3/\text{h}} \times 3600$$

Sprawność temperaturowa

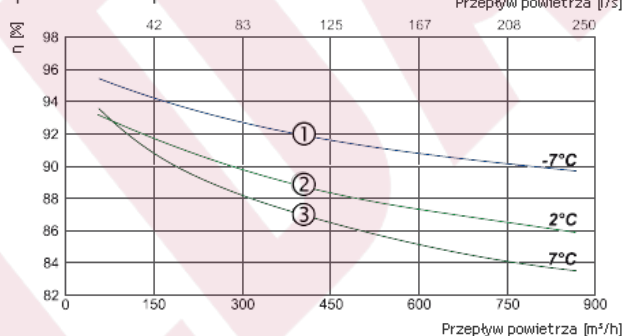

- ① Powietrze wylotowe = 20°C/60% RH - Powietrze zewnętrzne = -7°C/90% RH
Równowaga pomiędzy powietrzem dolotowym / powietrzem wylotowym = 1,0
- ② Powietrze wylotowe = 20°C/60% RH - Powietrze zewnętrzne = 2°C/90% RH
Równowaga pomiędzy powietrzem dolotowym / powietrzem wylotowym = 1,0
- ③ Powietrze wylotowe = 20°C/60% RH - Powietrze zewnętrzne = 7°C/90% RH
Równowaga pomiędzy powietrzem dolotowym / powietrzem wylotowym = 1,0

		RIS 700 VE EKO 3.0	
Wydajność/spręż		[m³/h]/[Pa]	800/100
Nagrzewnica elektryczna	- faza, napięcie	[50Hz/V]	~1, 230
	- moc	[kW]	1,2
Wentylatory EC	- faza, napięcie	[50Hz/V]	~1, 230
	- wywiew	- moc/prąd	[kW/A] 0,218/1,64
		- prędkość wentylatora	[min⁻¹] 2930
- nawiew	- moc/prąd	[kW/A] 0,230/1,66	
		- prędkość wentylatora	[min⁻¹] 2930
Sprawność cieplna			90%
Maks. zużycie energii		[kW/A]	1,65/8,51
Płyta sterująca			PRV V2.2
Klasa filtra wywiewnego			M5
Klasa filtra nawiewnego			F7
Izolacja cieplna		[mm]	30
Kolor (RAL)			9016
Waga netto		[kg]	110,0
Zgodność z ERP			2013; 2015
Eksploatacja			w pomieszczeniu
Zakres temperatury pracy		[°C]	-5 ... +40
Stopień ochrony obudowy			IP-34

Wersja z nagrzewnicą wodną

Powietrze nawiewane

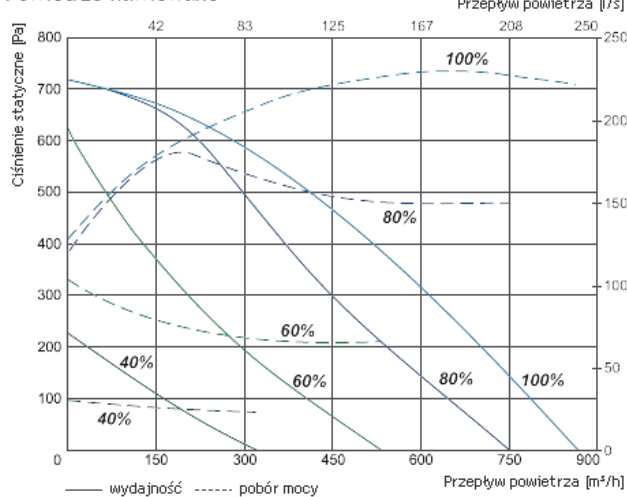

Powietrze wywiewane

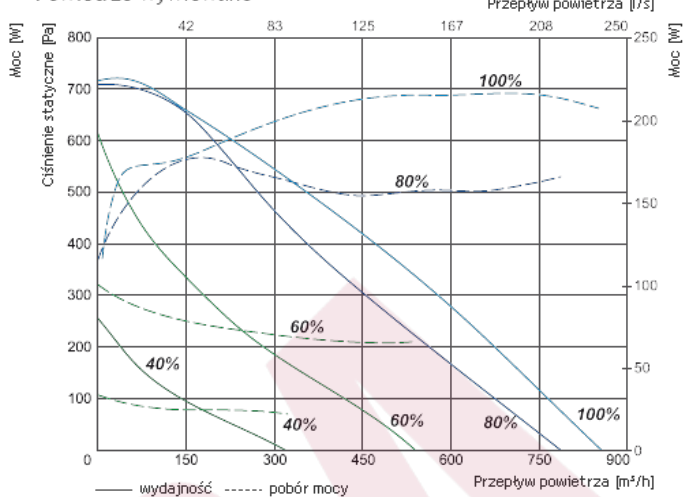

Moc właściwa wentylatora

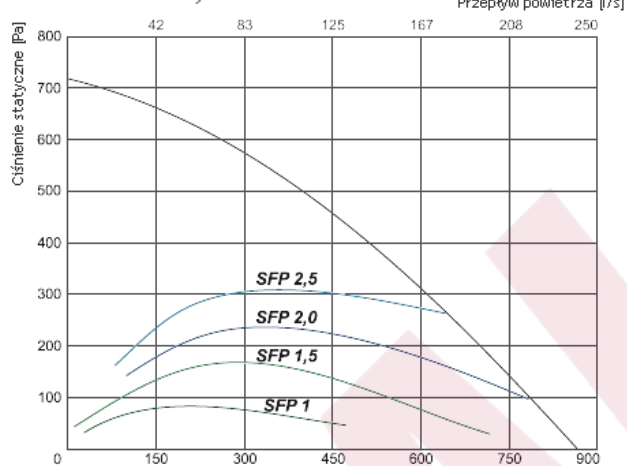

$$SFP = \frac{\text{całkowita moc do zasilania i wentylatory wyciągowe kW}}{\text{przepływ powietrza m}^3/\text{h}} \times 3600 \quad \text{Przepływ powietrza [m}^3/\text{h]}$$

Sprawność temperaturowa

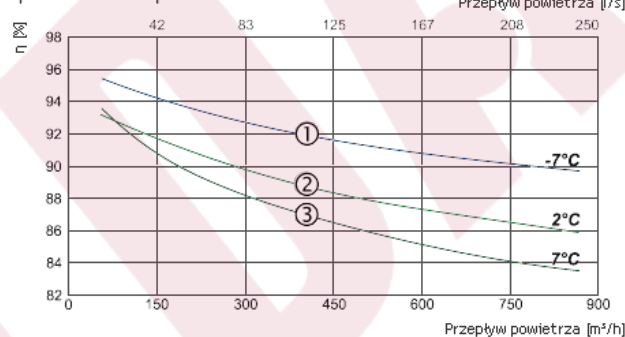

- ① Powietrze wylotowe = 20°C/60% RH - Powietrze zewnętrzne = -7°C/90% RH
Równowaga pomiędzy powietrzem dolotowym / powietrzem wylotowym = 1,0
- ② Powietrze wylotowe = 20°C/60% RH - Powietrze zewnętrzne = 2°C/90% RH
Równowaga pomiędzy powietrzem dolotowym / powietrzem wylotowym = 1,0
- ③ Powietrze wylotowe = 20°C/60% RH - Powietrze zewnętrzne = 7°C/90% RH
Równowaga pomiędzy powietrzem dolotowym / powietrzem wylotowym = 1,0

		RIS 700 VW EKO 3.0
Wydajność/spręż		[m³/h]/[Pa] 800/100
Nagrzewnica wodna (opcja)		AVS 250
Wentylatory EC	- faza, napięcie	[50Hz/V] ~1, 230
- wywiew	- moc/prąd	[kW/A] 0,218/1,64
	- prędkość wentylatora	[min⁻¹] 2930
- nawiew	- moc/prąd	[kW/A] 0,230/1,66
	- prędkość wentylatora	[min⁻¹] 2930
Sprawność cieplna*		90%
Maks. zużycie energii		[kW/A] 0,45/3,30
Płyta sterująca		PRV V2.2
Klasa filtra wywiewnego		M5
Klasa filtra nawiewnego		F7
Izolacja cieplna		[mm] 30
Kolor (RAL)		9016
Waga netto		[kg] 110,0
Zgodność z ERP		2013; 2015
Eksploatacja		w pomieszczeniu
Zakres temperatury pracy		[°C] -5 ... +40
Stopień ochrony obudowy**		IP-34

Charakterystyka akustyczna

	Całkowite Lwa dB(A)	Lwa, dB(A)						
		125 Hz	250 Hz	500 Hz	1 kHz	2 kHz	4 kHz	8 kHz
Wlot	74	68	65	67	66	65	58	56
Wylot	60	45	57	53	52	47	42	38
Do otoczenia	56	51	50	49	45	44	41	37

Pomiar przy 768 m³/h, 125 Pa

Wydajność/spręż - wartości mierzone w punkcie pracy.

Sprawność cieplna obliczana zgodnie z normą EN 13141-7.

Dla temperatur niższych niż zalecane należy użyć nagrzewnicy wstępnej, by zapewnić zrównoważoną eksploatację.

Poziomy mocy akustycznej zostały ustalone zgodnie z normą DIN 45635 i/lub ISO 3744.

Wymiary

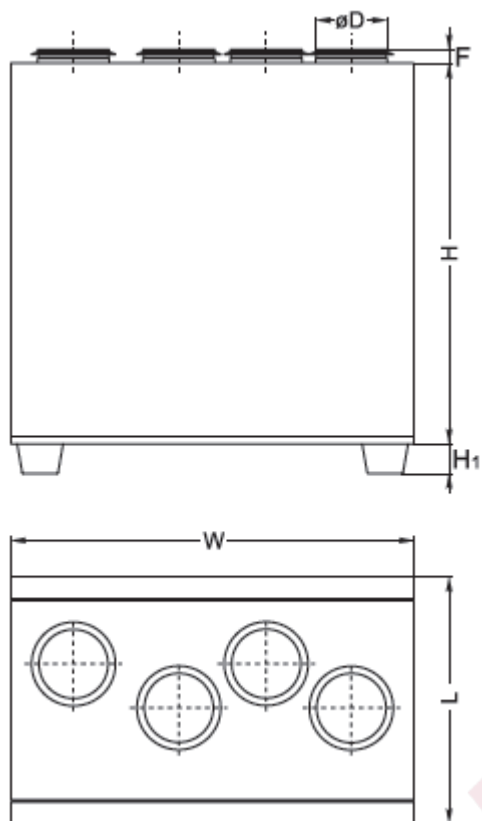

L	W	H	$\varnothing D$	H1	F
670 mm	1000 mm	980 mm	250 mm	126 mm	40 mm

Schematy funkcyjne

Wersja z nagrzewnicą elektryczną

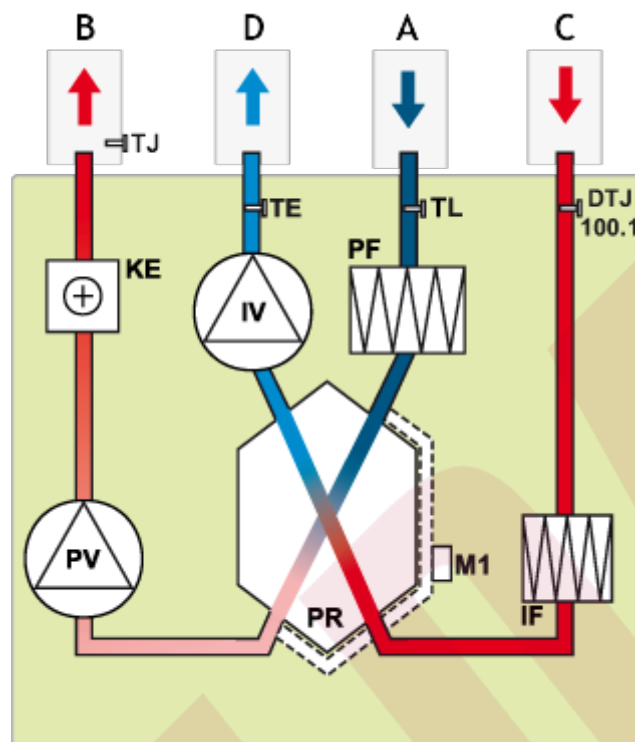

A - powietrze zewnętrzne
B - powietrze nawiewane
C - powietrze wywiewane
D - powietrze odprowadzane na zewnątrz

IV - wentylator wywiewny
PV - wentylator nawiewny
PR - krzyżowy przeciwprądowy wymiennik ciepła
KE - nagrzewnica elektryczna
PF - filtr nawiewny
IF - filtr wyciągowy
M1 - siłownik przepustnicy by-pass
TL - czujnik temperatury powietrza zewnętrznego
TJ - czujnik temperatury powietrza nawiewanego
TE - czujnik temperatury powietrza wywiewanego
DTJ 100.1 - czujnik wilgotności i temperatury

Wersja z nagrzewnicą wodną

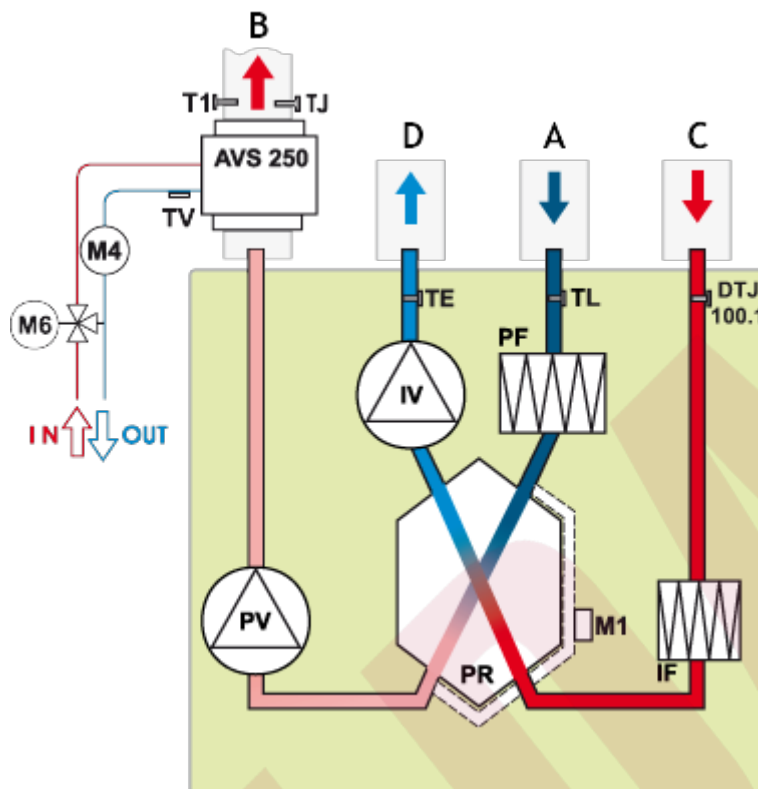

- A - powietrze zewnętrzne
- B - powietrze nawiewane
- C - powietrze wywiewane
- D - powietrze odprowadzane na zewnątrz

- AVS - nagrzewnica montowana na kanale (opcja)
- IV - wentylator wywiewny
- PV - wentylator nawiewny
- PR - krzyżowy przeciwpądowy wymiennik ciepła
- PF - filtr nawiewny
- IF - filtr wyciągowy
- M1 - siłownik przepustnicy by-pass
- M6 - dodatkowy zawór mieszający i siłownik (opcja)
- M4 - pompa obiegowa (opcja)
- TJ - czujnik temperatury powietrza nawiewanego
- TE - czujnik temperatury powietrza wywiewanego
- TL - czujnik temperatury powietrza zewnętrznego
- DTJ 100.1 - czujnik wilgotności i temperatury
- TV - czujnik przeciwzamrożeniowy
- T1 - termostat przeciwzamrożeniowy