



Centrale rekuperacyjne z wymiennikiem krzyżowym przeciwprądowym SALDA RIS EKO

RIS 700 EKO

WERSJA POZIOMA (H)

Opis

Centrale wentylacyjne RIS EKO wyposażone są w wysokowydajny przeciwprądowy wymiennik ciepła. Jednostki służą do wentylacji domów oraz innych ogrzewanych pomieszczeń. Ten model produktu może być sterowany za pomocą sterowników Stouch i Flex.

- Ciche i wydajne wentylatory EC.
- Sprawność wymiennika ciepła: do 90%.
- Zintegrowana nagrzewnica elektryczna lub opcjonalnie wodna.
- Sterowanie przepływem powietrza.
- Sterowanie temperaturą powietrza doprowadzanego.
- BY-PASS z siłownikiem.
- Ochrona przeciwzamrazaniowa wymiennika ciepła.
- Niski poziom hałasu.
- Izolacja akustyczna ścian: 30 mm.
- Szybki i łatwy montaż.
- Całkowicie zintegrowany system sterowania typu plug&play.
- Zintegrowany presostat mierzący poziom zanieczyszczenia filtra.
- Sterowanie nagrzewnicą elektryczną: 0-10V.
- Opcjonalny przetwornik CO₂, ciśnienia lub wilgotności.

Dane techniczne

Wersja z nagrzewnicą elektryczną

Powietrze nawiewane

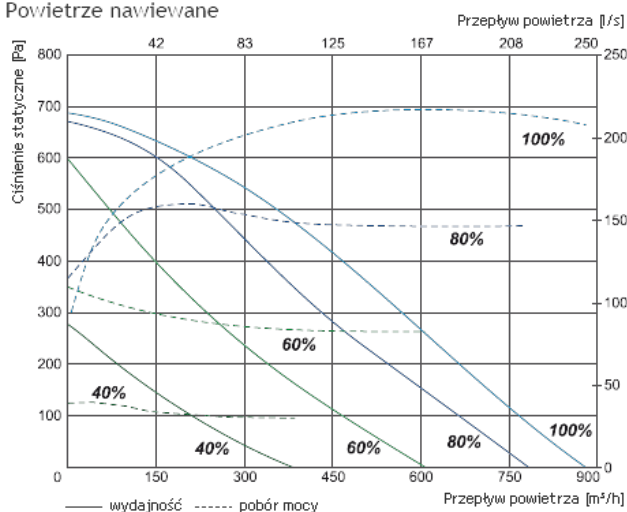

Powietrze wywiewane

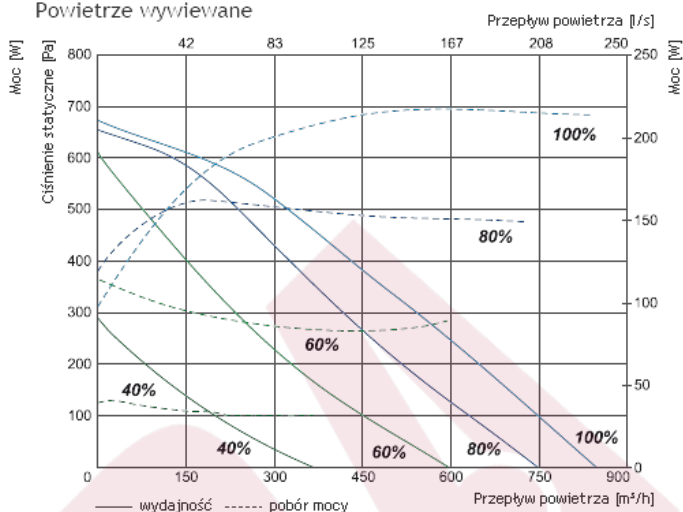

Moc właściwa wentylatora

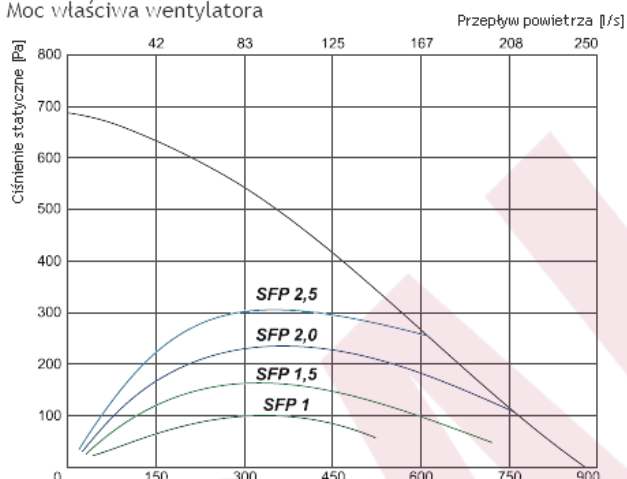

$$SFP = \frac{\text{całkowita moc do zasilania i wentylatory wyciągowe kW}}{\text{przepływ powietrza m}^3/\text{h}} \times 3600$$

Sprawność temperaturowa

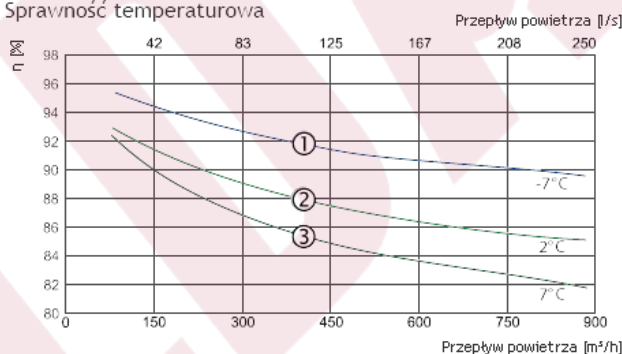

- ① Powietrze wylotowe = 20°C/60% RH - Powietrze zewnętrzne = -7°C/90% RH
Równowaga pomiędzy powietrzem dolotowym / powietrzem wylotowym = 1,0
- ② Powietrze wylotowe = 20°C/60% RH - Powietrze zewnętrzne = 2°C/90% RH
Równowaga pomiędzy powietrzem dolotowym / powietrzem wylotowym = 1,0
- ③ Powietrze wylotowe = 20°C/60% RH - Powietrze zewnętrzne = 7°C/90% RH
Równowaga pomiędzy powietrzem dolotowym / powietrzem wylotowym = 1,0

			RIS 700 HE EKO 3.0	
Wydajność/spręż		[m ³ /h]/[Pa]	750/110	
Nagrzewnica elektryczna	- faza, napięcie	[50Hz/V]	~1, 230	
	- moc	[kW]	1,2	
Wentylatory EC	- faza, napięcie	[50Hz/V]	~1, 230	
	- wywiew	- moc/prąd	[kW/A]	0,210/1,60
		- prędkość wentylatora	[min ⁻¹]	2930
	- nawiew	- moc/prąd	[kW/A]	0,230/1,70
		- prędkość wentylatora	[min ⁻¹]	2930
Sprawność cieplna			90%	
Maks. zużycie energii		[kW/A]	1,64/8,51	
Płyta sterująca			PRV V2.2	
Klasa filtra wywiewnego			M5	
Klasa filtra nawiewnego			F7	
Izolacja cieplna		[mm]	30	
Kolor (RAL)			9016	
Waga netto		[kg]	105,0	
Zgodność z ERP			2013; 2015	
Eksplatacja			w pomieszczeniu	
Zakres temperatury pracy		[°C]	-5 ... +40	
Stopień ochrony obudowy			IP-34	

Wersja z nagrzewnicą wodną

Powietrze nawiewane

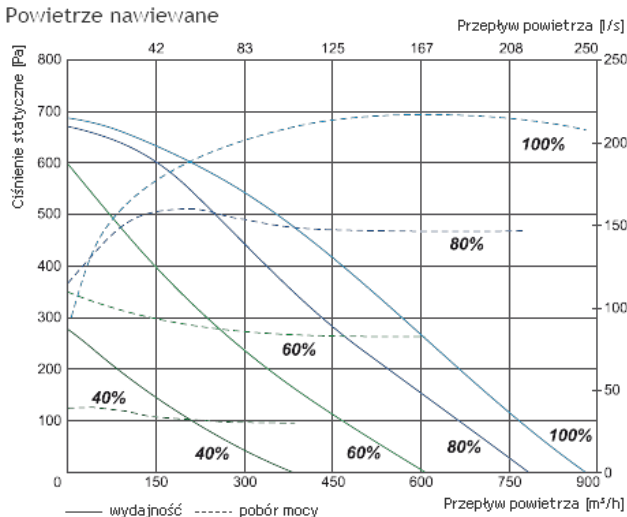

Powietrze wywiewane

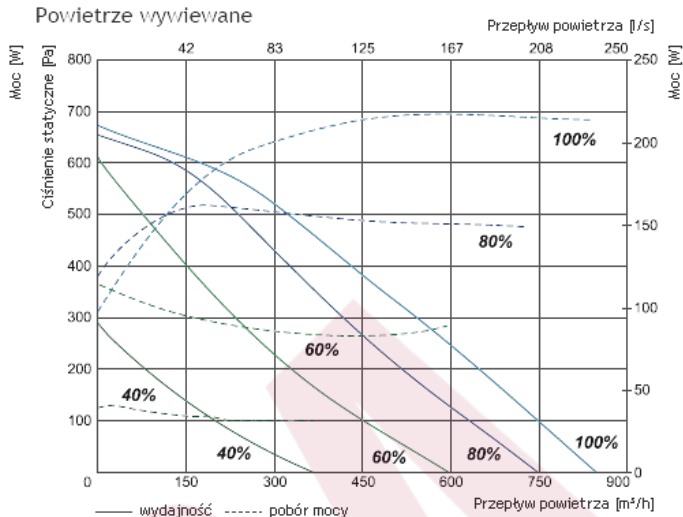

Moc właściwa wentylatora

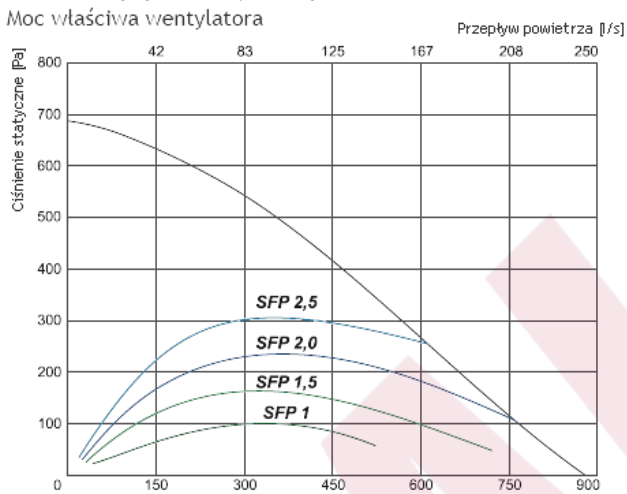

$$SFP = \frac{\text{całkowita moc do zasilania i wentylatory wyciągowe kW}}{\text{przepływ powietrza m}^3/\text{h}} \times 3600 \quad \text{Przepływ powietrza [m}^3/\text{h]}$$

Sprawność temperaturowa

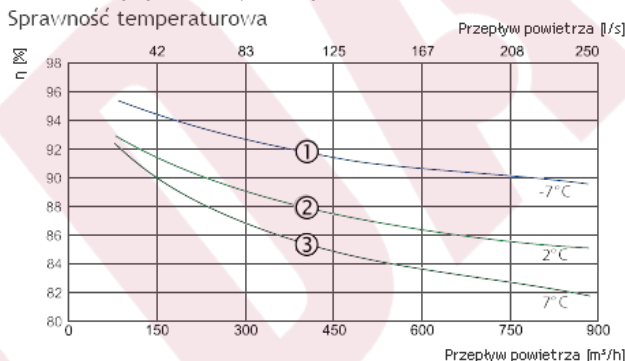

- ① Powietrze wylotowe = 20°C/60% RH - Powietrze zewnętrzne = -7°C/90% RH
Równowaga pomiędzy powietrzem dolotowym / powietrzem wylotowym = 1,0
- ② Powietrze wylotowe = 20°C/60% RH - Powietrze zewnętrzne = 2°C/90% RH
Równowaga pomiędzy powietrzem dolotowym / powietrzem wylotowym = 1,0
- ③ Powietrze wylotowe = 20°C/60% RH - Powietrze zewnętrzne = 7°C/90% RH
Równowaga pomiędzy powietrzem dolotowym / powietrzem wylotowym = 1,0

		RIS 700 HW EKO 3.0
Wydajność/spręż	[m³/h]/[Pa]	750/110
Nagrzewnica wodna (opcja)		AVS 250
Wentylatory EC	- faza, napięcie	[50Hz/V] ~1, 230
- wywiew	- moc/prąd	[kW/A] 0,210/1,60
	- prędkość wentylatora	[min⁻¹] 2930
- nawiew	- moc/prąd	[kW/A] 0,230/1,70
	- prędkość wentylatora	[min⁻¹] 2930
Sprawność cieplna		90%
Maks. zużycie energii	[kW/A]	0,44/3,30
Płyta sterująca		PRV V2.2
Klasa filtra wywiewnego		M5
Klasa filtra nawiewnego		F7
Izolacja cieplna	[mm]	30
Kolor (RAL)		9016
Waga netto	[kg]	105,0
Zgodność z ERP		2013; 2015
Eksploatacja		w pomieszczeniu
Zakres temperatury pracy	[°C]	-5 ... +40
Stopień ochrony obudowy		IP-34

Charakterystyka akustyczna

	Całkowite Lwa dB(A)	Lwa, dB(A)						
		125 Hz	250 Hz	500 Hz	1 kHz	2 kHz	4 kHz	8 kHz
Wlot	73	65	67	65	64	66	63	54
Wylot	61	54	55	57	49	46	41	40
Do otoczenia	56	45	49	54	45	43	40	37

Pomiar przy 760 m³/h, 101 Pa

Wydajność/spręż - wartości mierzone w punkcie pracy.

Sprawność cieplna obliczana zgodnie z normą EN 13141-7.

Dla temperatur niższych niż zalecane należy użyć nagrzewnicy wstępnej, by zapewnić zrównoważoną eksploatację.

Poziomy mocy akustycznej zostały ustalone zgodnie z normą DIN 45635 i/lub ISO 3744.

Wymiary

L	W	W1	Ø D	H	H1	H2	H3	H4	F
1200 mm	670 mm	335 mm	250 mm	780 mm	210 mm	210 mm	65 mm	126 mm	40 mm

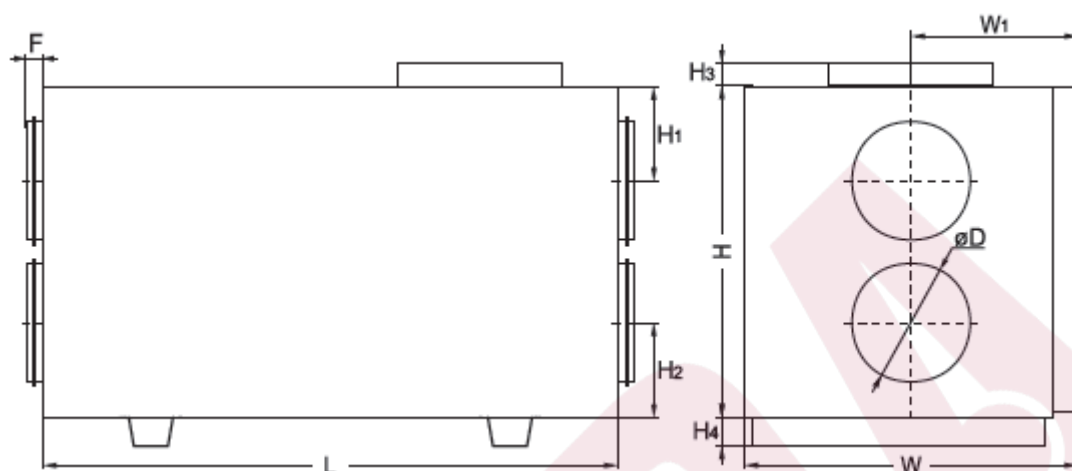

Schematy funkcyjne

Wersja z nagrzewnicą elektryczną

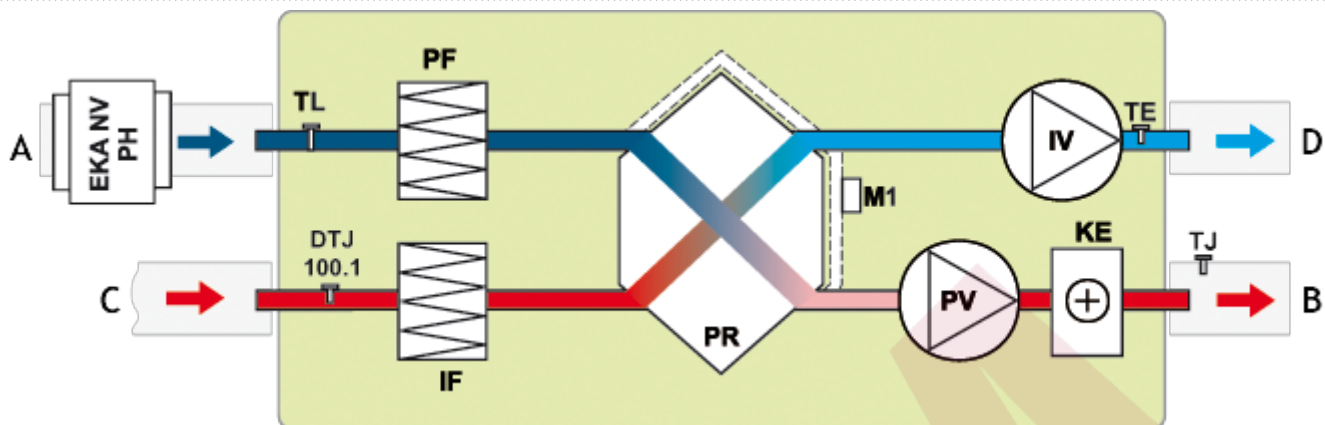

- A - powietrze zewnętrzne
- B - powietrze nawiewane
- C - powietrze wywiewane
- D - powietrze odprowadzane na zewnątrz

- EKA NV PH - nagrzewnica wstępna na kanale (opcja)
- IV - wentylator wywiewny
- PV - wentylator nawiewny
- PR - krzyżowy przeciuprądowy wymiennik ciepła
- KE - nagrzewnica elektryczna
- PF - filtr nawiewny
- IF - filtr wyciągowy
- TJ - czujnik temperatury powietrza nawiewanego
- TL - czujnik temperatury powietrza zewnętrznego
- TE - czujnik temperatury powietrza wywiewanego
- M1 - siłownik przepustnicy by-pass
- DTJ 100.1 - czujnik wilgotności i temperatury

Wersja pozioma z nagrzewnicą wodną

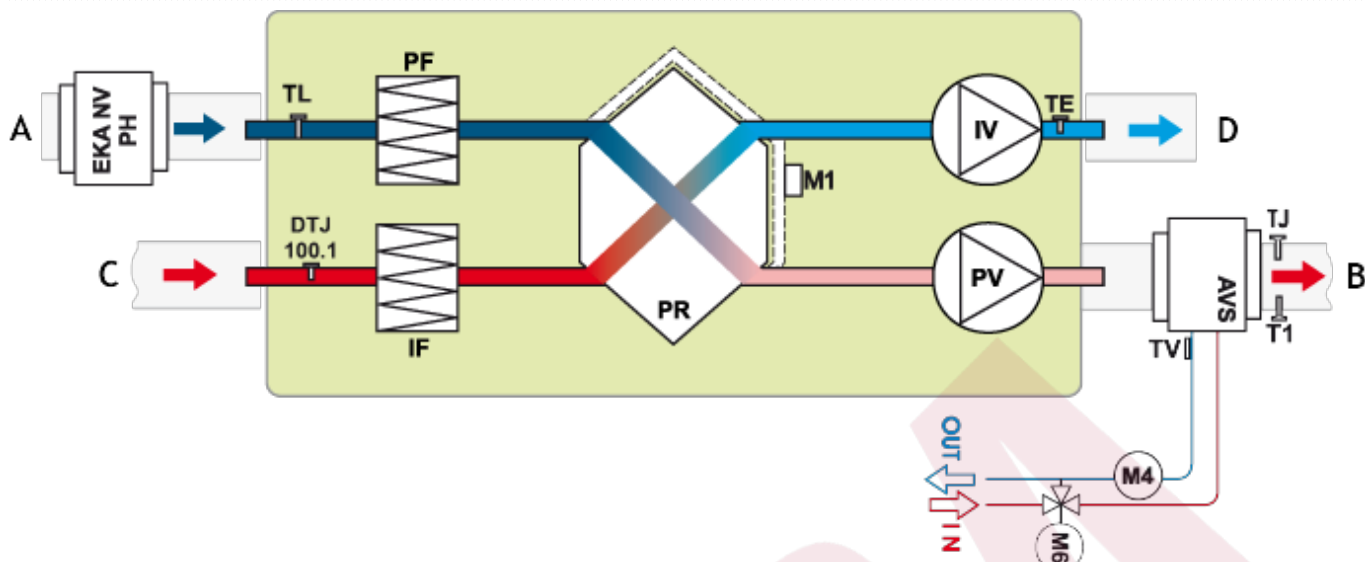

- A** - powietrze zewnętrzne
- B** - powietrze nawiewane
- C** - powietrze wywiewane
- D** - powietrze odprowadzane na zewnątrz

- EKA NV PH** - nagrzewnica wstępna na kanale (opcja)
- AVS** - nagrzewnica montowana na kanale (opcja)
- IV** - wentylator wywiewny
- PV** - wentylator nawiewny
- PR** - krzyżowy przeciwprądowy wymiennik ciepła
- PF** - filtr nawiewny
- IF** - filtr wyciągowy
- TJ** - czujnik temperatury powietrza nawiewanego
- TL** - czujnik temperatury powietrza zewnętrznego
- TE** - czujnik temperatury powietrza wywiewanego
- TV** - czujnik przeciwmroźniowy
- T1** - termostat przeciwmroźniowy
- DTJ 100.1** - czujnik wilgotności i temperatury
- M1** - siłownik przepustnicy by-pass
- M6** - dodatkowy zawór mieszający i siłownik (opcja)
- M4** - pompa obiegowa (opcja)