



Centrale rekuperacyjne z wymiennikiem obrotowym SALDA RIRS

RIRS 200 EKO

WERSJA PIONOWA (V)

Opis

Centrale wentylacyjne RIRS EKO wyposażone są w wydajny obrotowy wymiennik ciepła. Jednostki służą do wentylacji domów oraz innych ogrzewanych pomieszczeń. Ten model produktu może być sterowany za pomocą sterowników Stouch i Flex.

- Ciche i wydajne wentylatory EC.
- Sprawność wymiennika ciepła: do 80%.
- Zintegrowana nagrzewnica elektryczna.
- Sterowanie przepływem powietrza.
- Niski poziom hałasu.
- Izolacja akustyczna ścian: 20 mm.
- Szybki i łatwy montaż.
- Całkowicie zintegrowany system sterowania typu plug&play.

SALDA

Dane techniczne

Wersja z nagrzewnicą elektryczną

Powietrze nawiewane

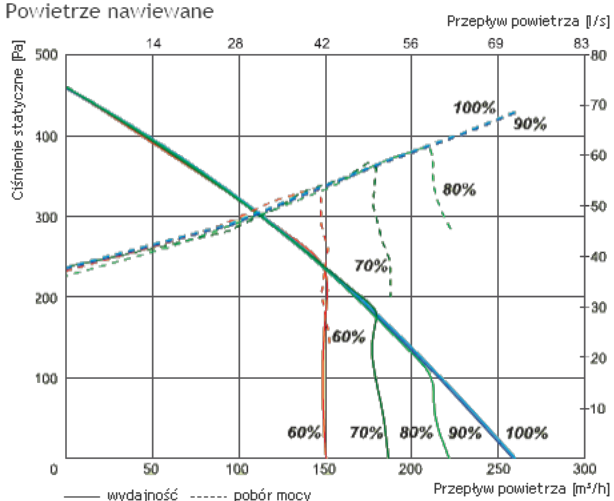

Powietrze wywiewane

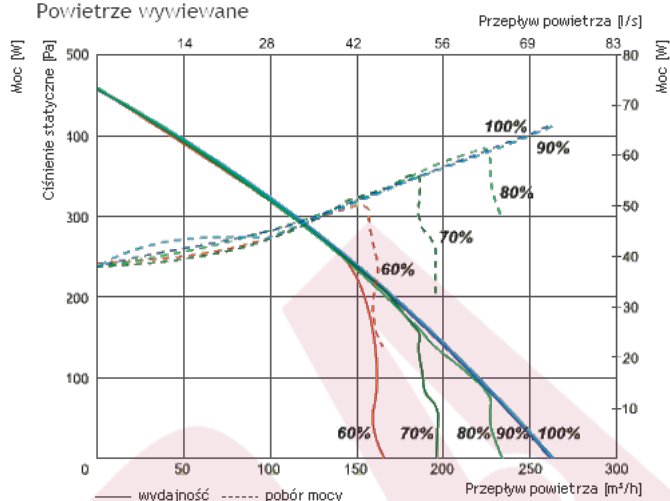

Moc właściwa wentylatora

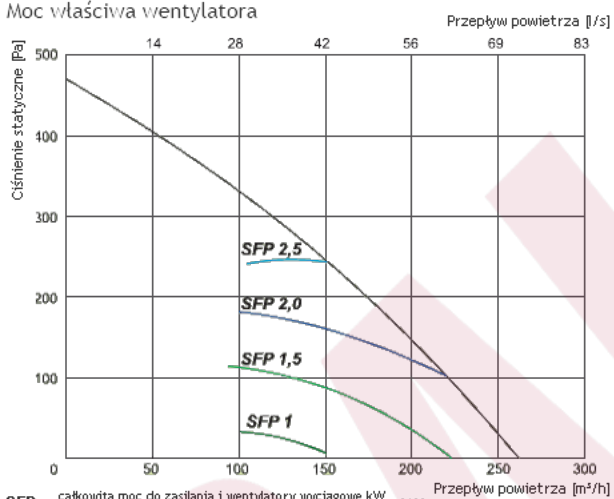

$$SFP = \frac{\text{całkowita moc do zasilania i wentylatory wyciągowe kW} \times 3600}{\text{przepływ powietrza m}^3/\text{h}}$$

Sprawność temperaturowa

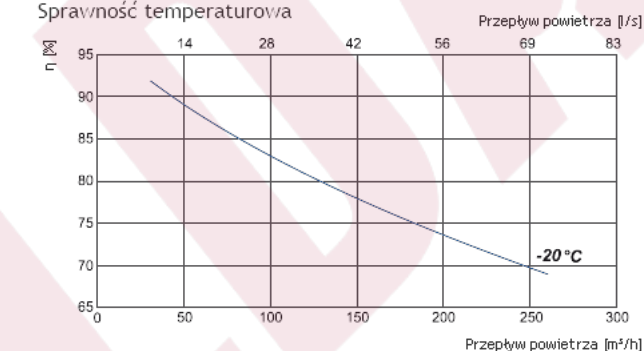

Powietrze wylotowe = 20°C/60% RH - Powietrze zewnętrzne = -20°C/90% RH
Równowaga pomiędzy powietrzem dolotowym / powietrzem wylotowym = 1,0

		RIRS 200 VE EKO 3.0	
Wydajność/spręż		[m³/h]/[Pa]	200/130
Nagrzewnica	- faza, napięcie	[50Hz/V]	~1, 230
	- moc	[kW]	0,6
Wentylatory EC	- faza, napięcie	[50Hz/V]	~1, 230
	- moc/prąd	[kW/A]	0,067/0,66
	- prędkość wentylatora	[min⁻¹]	2300
- nawiew	- moc/prąd	[kW/A]	0,069/0,65
	- prędkość wentylatora	[min⁻¹]	2300
Klasa ochrona silnika			IP-44
Sprawność cieplna			80%
Maks. zużycie energii		[kW/A]	0,74/4,01
Sterowanie automatyczne			zintegrowane
Klasa filtra wywiewnego			M5
Klasa filtra nawiewnego			M5
Izolacja cieplna		[mm]	20
Waga netto		[kg]	41,0
Zgodność z ERP			2013
Eksplatacja			w pomieszczeniu
Zakres temperatury pracy		[°C]	-20 ... +40

Charakterystyka akustyczna

	Całkowite Lwa dB(A)	Lwa, dB(A)						
		125 Hz	250 Hz	500 Hz	1 kHz	2 kHz	4 kHz	8 kHz
Wlot	65	50	59	61	59	55	51	40
Wylot	60	45	58	53	45	37	28	21
Do otoczenia	46	37	40	42	38	29	19	16

Pomiar przy 214 m³/h, 100 Pa

Wydajność/spręż - wartości mierzone w punkcie pracy.

Sprawność cieplna obliczana zgodnie z normą EN 13141-7.

Poziomy mocy akustycznej zostały ustalone zgodnie z normą DIN 45635 i/lub ISO 3744.

Wymiary

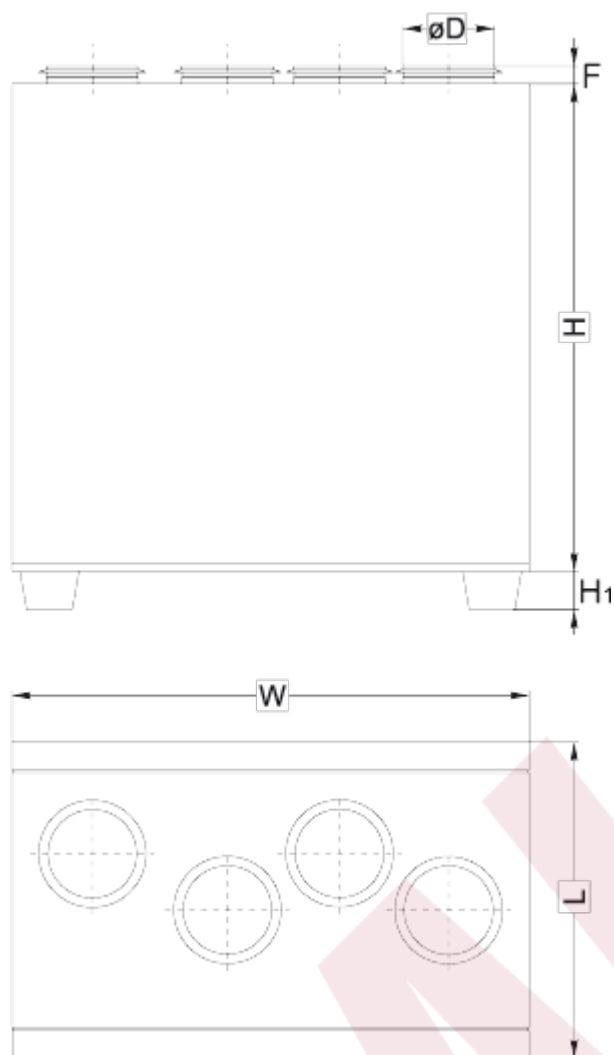

W	L	H	Ø D	F
598 mm	320 mm	620 mm	125 mm	30 mm

Schematy funkcyjne

Wersja z nagrzewnicą elektryczną

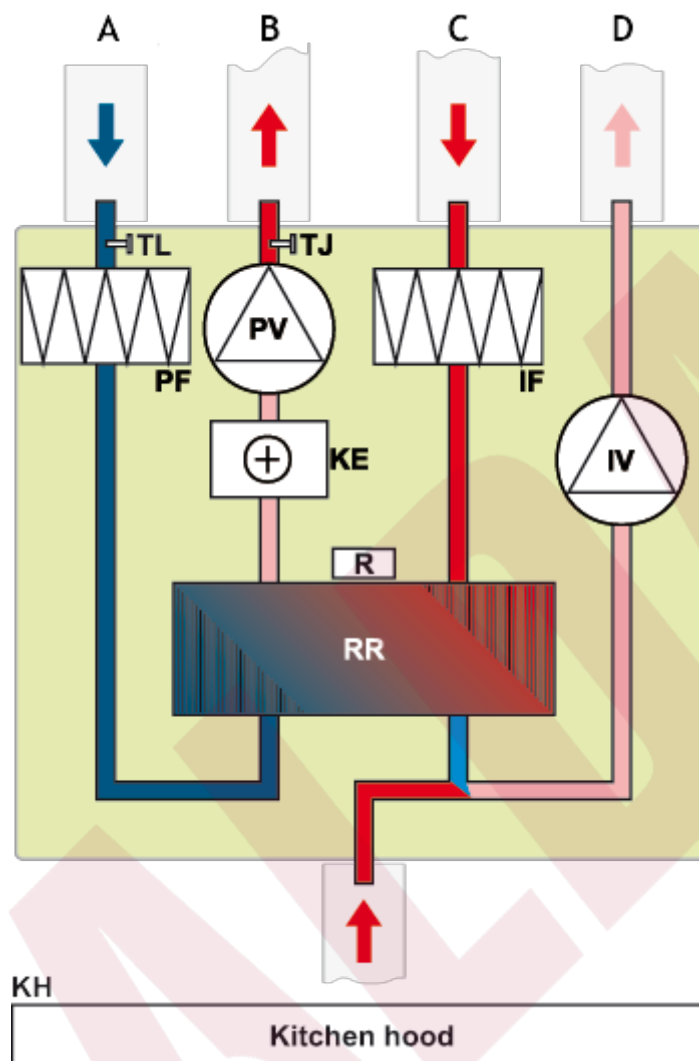

A - powietrze zewnętrzne
B - powietrze nawiewane
C - powietrze wywiewane
D - powietrze odprowadzane na zewnątrz

IV - wentylator wywiewu
PV - wentylator nawiewu
RR - obrotowy wymiennik ciepła
R - silnik obrotowego wymiennika ciepła
KE - nagrzewnica elektryczna
PF - filtr powietrza nawiewanego
IF - filtr wyciągu powietrza
TJ - czujnik temperatury powietrza nawiewanego
TL - czujnik temperatury powietrza zewnętrznego
KH - okap kuchenny (opcja)