

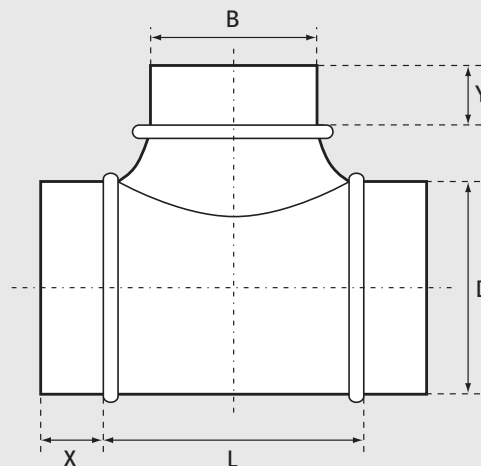

## TRÓJNIK SYMETRYCZNY (STAL KWASOODPORNĄ)

TCPE-S



## MATERIAŁ

- stal kwasoodporna, 1.4301 EN 10088

## CHARAKTERYSTYKA PRODUKTU

- łączenie (zgrzew liniowy)
- odejście (łączone na przetłoczenia) mocowane przez przetłoczenia punktowe.

D (mm)	B (mm)	L (mm)	X=Y (mm)	Ilość (szt./opak.)	Opakowanie
100	100	150	30	94	P2
125	100	150	30	60	P2
125	125	170	30	60	P2
160	125	170	30	39	P2
160	160	220	40	28	P2
200	160	220	40	16	P2
200	200	280	40	32	P1
250	200	280	40	22	P1
250	250	350	40	18	P1
315	250	350	40	12	P1
315	315	415	40	9	P1